

# ШКАФ ОДЕЖНЫЙ

**СОРОКИН**<sup>®</sup>  
ИНСТРУМЕНТ С ИМЕНЕМ



**ТЕХНИЧЕСКИЙ ПАСПОРТ**  

---

**ИНСТРУКЦИЯ ПО ЭКСПЛУАТАЦИИ**

## СОДЕРЖАНИЕ

Назначение изделия . . . . .	2
Комплект поставки . . . . .	3
Основные технические характеристики . . . . .	4
Подготовка к работе . . . . .	6
Рекомендации по уходу и обслуживанию . . . . .	10
Гарантийные обязательства . . . . .	11
Отметки о ремонте . . . . .	12

Шкаф одёжный предназначен для хранения рабочей и чистой одежды, обуви и личных вещей персонала, размещается в производственных, ремонтных и прочих помещениях. Все двери отделений имеют индивидуальный замок и вентиляционные отверстия.

**ВАЖНО.** Постоянное улучшение продукции торговой марки «СОРОКИН®» является долгосрочной политикой, поэтому изготовитель оставляет за собой право на усовершенствование конструкции изделий без предварительного уведомления и отражения в «Инструкции по эксплуатации».

## КОМПЛЕКТ ПОСТАВКИ

1. Шкаф одёжный в сборе (см. спецификацию табл. 1) . . . . . 1 шт.
2. Технический паспорт и инструкция по эксплуатации . . . . . 1 шт.
3. Упаковка изделия . . . . . 1 шт.

**ВНИМАНИЕ!** Распаковав изделие, убедитесь в наличии всех деталей, согласно комплекту поставки. При отсутствии или поломке какой-либо детали немедленно свяжитесь с продавцом.

## ОСНОВНЫЕ ТЕХНИЧЕСКИЕ ХАРАКТЕРИСТИКИ



№	24.1	24.2	24.4
Отделение по вертикали	1	2	4
Высота, мм	1750		
Длина, мм	380		
Глубина, мм	500		
Вес нетто, кг	21,7	21,8	24
Вес брутто, кг	22,7	22,8	25
Габариты в уп-ке ДхШхВ, мм	1850x550x150	1890x550x120	

## ОСНОВНЫЕ ТЕХНИЧЕСКИЕ ХАРАКТЕРИСТИКИ

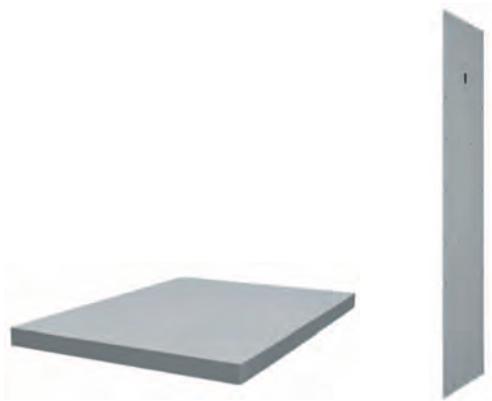

№	24.6	24.9
Отделение по вертикали	полка	боковая стенка
Высота, мм	30	1750
Длина, мм	375	0,9
Глубина, мм	475	500
Вес нетто, кг	1,4	5
Вес брутто, кг	1,5	5,3
Габариты в уп-ке ДхШхВ, мм	400x500x40	1850x550x1,2



Рисунок 1. Сборка изделия

## ПОДГОТОВКА К РАБОТЕ

№ поз-ии	Наименование\Артикул	24.1	24.2	24.4
1	Фасад	1	1	1
2	Стенка боковая	1	1	1
3	Стенка задняя	1	1	1
4	Полка	2	3	5
5	Опора перекладины	1		
6	Винт М4х10	41	55	55
7	Гайка М4	41	55	55
8	Перекладина	1	-	-
9	Опора перекладины двойная	1	1	1

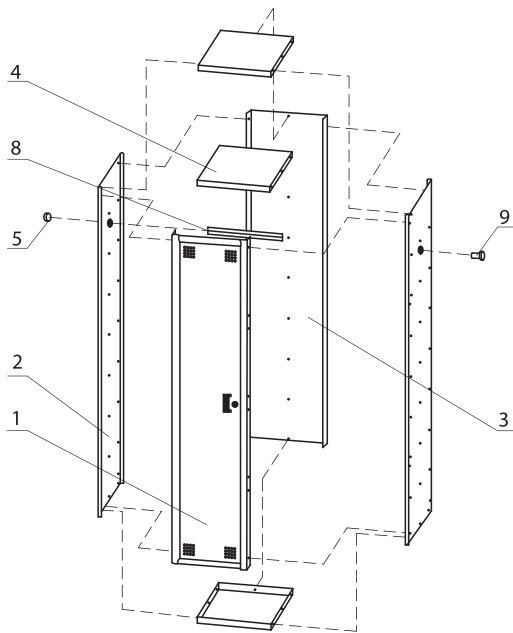

**Сборка отдельного шкафа на примере 24.1.**

1. Аккуратно вскройте упаковку. Проверьте комплектность поставки.
2. Шкаф собирается при помощи винтов поз. 6 и гаек поз. 7. Сборку шкафа производите в горизонтальном положении.
3. Перед сборкой шкафа снимите двери с фасада поз. 1 (двери легко снимаются благодаря использованию подпружиненных петель), лицевой стороной фасад положить на ровную плоскую поверхность.
4. Установите на фасад боковые стенки: поз. 2 из комплекта и дополнительная стенка 24.9
5. Установите полки поз.4, закрепив их с фасадом поз.1 и боковыми стенками поз. 2 (винты крепления не затягивать, затяжку винтов произведите уже после окончания установки всех элементов шкафа). При необходимости, установите нужное количество дополнительных полок 24.6, до 7 штук.
6. Установите заднюю стенку поз.3 , перевернуть шкаф задней стенкой вниз, закрепить её на боковых стенках поз. 2.
7. Навесьте двери на фасад.
8. Установите опоры перекладкины поз. 5 (для шкафа с 1 дверью установить перекладину поз. 8)
9. Убедитесь в надёжности затяжки всех винтов и проверьте дверь и работу замка.

## ПОДГОТОВКА К РАБОТЕ

### Стыковка шкафов в ряд.

Для создания ряда шкафов используется необходимое число сборочных комплектов шкафов и одна боковая стенка, которые продаются отдельным артикулом. Порядок сборки следующий:

1. Собирается шкаф (см. п. 3) без боковой стенки поз. 2 (справа или слева в зависимости, куда будет устанавливаться доп. секция).
2. Затем данная стенка крепится к шкафу вместе с фасадом поз. 1, полками поз. 4, задней стенкой поз. 3 и желаемые дополнительные секции винтами поз. 6 и гайками поз. 7. (при необходимости на стенку, разделяющую 2 шкафа, устанавливается опора перекладки (поз. 5 или 8)).
3. Следующая доп. секция стыкуется аналогичным способом.



Рисунок 1. Сборка изделия

## РЕКОМЕНДАЦИИ ПО УХОДУ И ОБСЛУЖИВАНИЮ

1. Устанавливайте шкаф одёжный исключительно на ровное твёрдое основание, следите, чтобы в месте установки был обеспечен удобный доступ пользователю.
2. Металлический шкаф одёжный не требует какого-либо специального ухода или обслуживания.
3. Следите за состоянием замков и петель, в случае необходимости производите смазку или замену.

## ГАРАНТИЙНЫЕ ОБЯЗАТЕЛЬСТВА

ООО «СОРОКИН® и К°», действуя на основании закона РФ «О защите прав потребителей», берёт на себя следующие обязательства:

1. На данный инструмент распространяется гарантийный срок 12 месяцев со дня продажи через сеть фирменных магазинов.

2. Срок службы изделия составляет 5 лет.

3. В целях определения причин отказа и/или характера повреждений инструмента производится техническая экспертиза в сроки, установленные законодательством. По результатам экспертизы принимается решение о возможности восстановления инструмента или необходимости его замены.

Все вышеперечисленные обязательства применяются только к изделиям, предоставленным в представительство Компании в чистом виде и сопровождаемые паспортом со штампом, подтверждающим дату покупки.

**Гарантия распространяется** на все поломки, которые делают невозможным дальнейшее использование инструмента и вызваны дефектами изготовителя, материала или конструкции.

**Гарантия не распространяется** на повреждения, возникшие в результате естественного износа, несоблюдения рекомендаций по техническому обслуживанию или правил безопасности, неправильного использования или грубого обращения, а также изделия, имеющие следы несанкционированного вмешательства в свою конструкцию лиц, не имеющих специального разрешения на проведение ремонтных работ.

Координаты гарантийной службы: (495) 363-91-00, tool@sorokin.ru

**С требованиями безопасности, рекомендациями по уходу  
и условиями гарантии ознакомлен и согласен.**

**Претензий к внешнему виду и комплектности поставки не имею.**

Подпись покупателя: \_\_\_\_\_

Подпись продавца: \_\_\_\_\_

Номер изделия: \_\_\_\_\_

Дата продажи: « \_\_\_\_\_ » \_\_\_\_\_ 20 \_\_\_\_\_ г.

Дата поступления изделия: « \_\_\_\_\_ » \_\_\_\_\_ 20 \_\_\_\_\_ г.

Ремонт является: гарантийный      послегарантийный  
(ненужное зачеркнуть)

Был произведен ремонт:

---



---



---

Изделие из ремонта получил: \_\_\_\_\_ (подпись)      \_\_\_\_\_ (расшифровка подписи)

Дата получения изделия: « \_\_\_\_\_ » \_\_\_\_\_ 20 \_\_\_\_\_ г.

Дата поступления изделия: « \_\_\_\_\_ » \_\_\_\_\_ 20 \_\_\_\_\_ г.

Ремонт является: гарантийный      послегарантийный  
(ненужное зачеркнуть)

Был произведен ремонт:

---



---



---

Изделие из ремонта получил: \_\_\_\_\_ (подпись)      \_\_\_\_\_ (расшифровка подписи)

Дата получения изделия: « \_\_\_\_\_ » \_\_\_\_\_ 20 \_\_\_\_\_ г.

